

幅1深さ39スリ割り加工 8000/日 依頼LOT20000

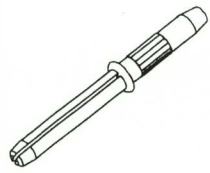

C1100W-H

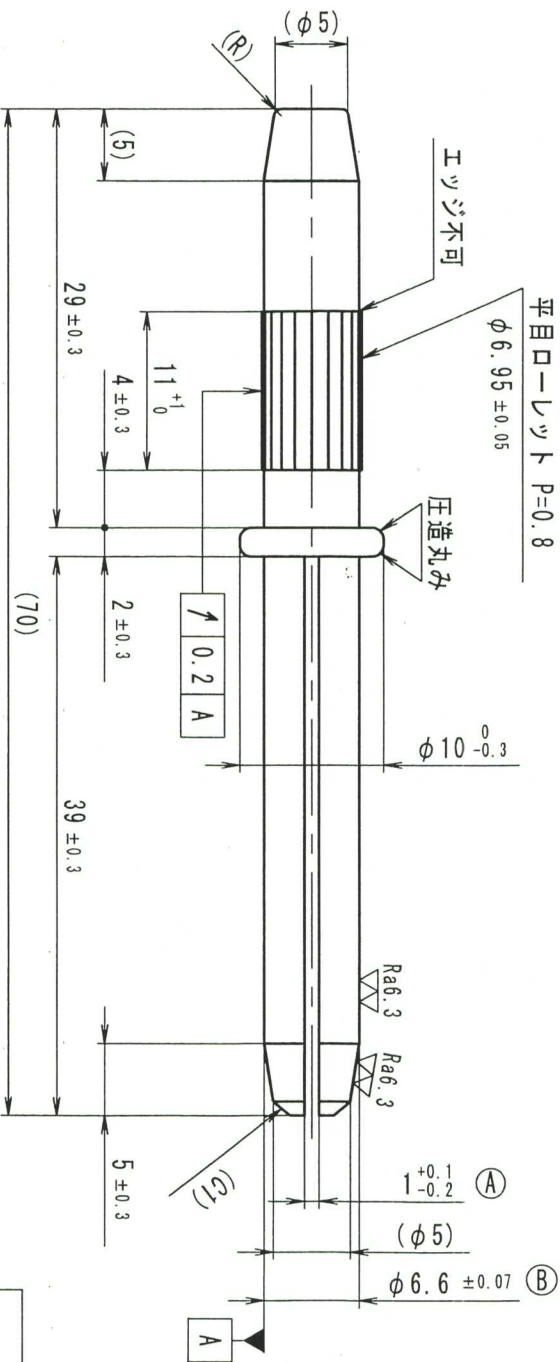

- 注記
1. スリ割り部溝のカタヨリは、中心線に対して0.5mm以下とする。
 2. 指示なきRは圧造丸みとする。
 3. スリ割り部長さは38.7以上のこと。但しツバ内に0.3以下のくい込みも可とする。
 4. 先端テーパ部幅なきこと。スリ割り部バリなきこと。
 5. ① ② 部の測定位置は、首下Rを除いた約1mmの位置とする。

記号 Symbol	年月日 Date	変更事項 Changes	担当 Responsible	承認 Approved
発行 Issue	2018.07.10	新規作成 New	-	-
△				
△				
△				

納入仕様図	
Delivery specification Diagram	
受領印	
Receipt Mark	
受領日 Date Received	